

VOLVO PENTAS INOMBORDSMOTOR MED UTOMBORDSDRIFT — FORTFARANDE FÖRST

Volvo Penta presenterar härmed Aquamatic 110, en starkare version av den inombords/utombordsmotor som så helt kommit att dominera marknaden när det gäller marinmotorer för snabbgående båtar. Den nya versionen av Aquamatic ger en effekt av 110 hk och är utrustad med ett utombordsdrev med en hel del nya revolutionerande konstruktionsförbättringar. De egenskaper båtägaren fordrar av en marinmotor — pålitlighet, prestanda och en låg bränsleförbrukning är koncentrerade i Volvo Pentas kombination av utombords/inombordsmotor. Här några fakta om nya Aquamatic 110:



Tystgående växling s.k. "silent shift gear" är benämningen på Volvo Pentas patenterade konkopplingsväxel. En konisk koppling eliminerar det klickande växelljudet och i förening med Volvo Pentas berömda Rzeppa-universalknut erhålles en överlägsen manövrerbarhet med snabb och mjuk växling.



Elektrisk hydraulisk lyftanordning — Tryck på knappen och utombordsenheten lyfts automatiskt upp 60°. Den höga uppsvängningsvinkeln skyddar aggregatet mot skadegörelse vid eventuell grundkänning.



Kombinerat avgasutlopp och kylvattenintag dämpar motorljudet eftersom avgaserna släpps ut under vattnet. Ingen risk för kavitation.



Femlagrad vevaxel ökar motorns livslängd och driftsäkerhet. Lagerytorna är tillverkade med den otroliga toleransen av 1 mikron (0.00004").



Kvalitetskontroll vid tillverkningen innebär individuell provning av varje enskild detalj — t.o.m. bultarna kontrolleras. Kolvar och vevstakar är parade och sammanbygges efter precisionssvängning och mätning. Varje del tillverkas av högvärdigt material och hela enheten provas ytterligare i påfrestande tävlingar och tester.

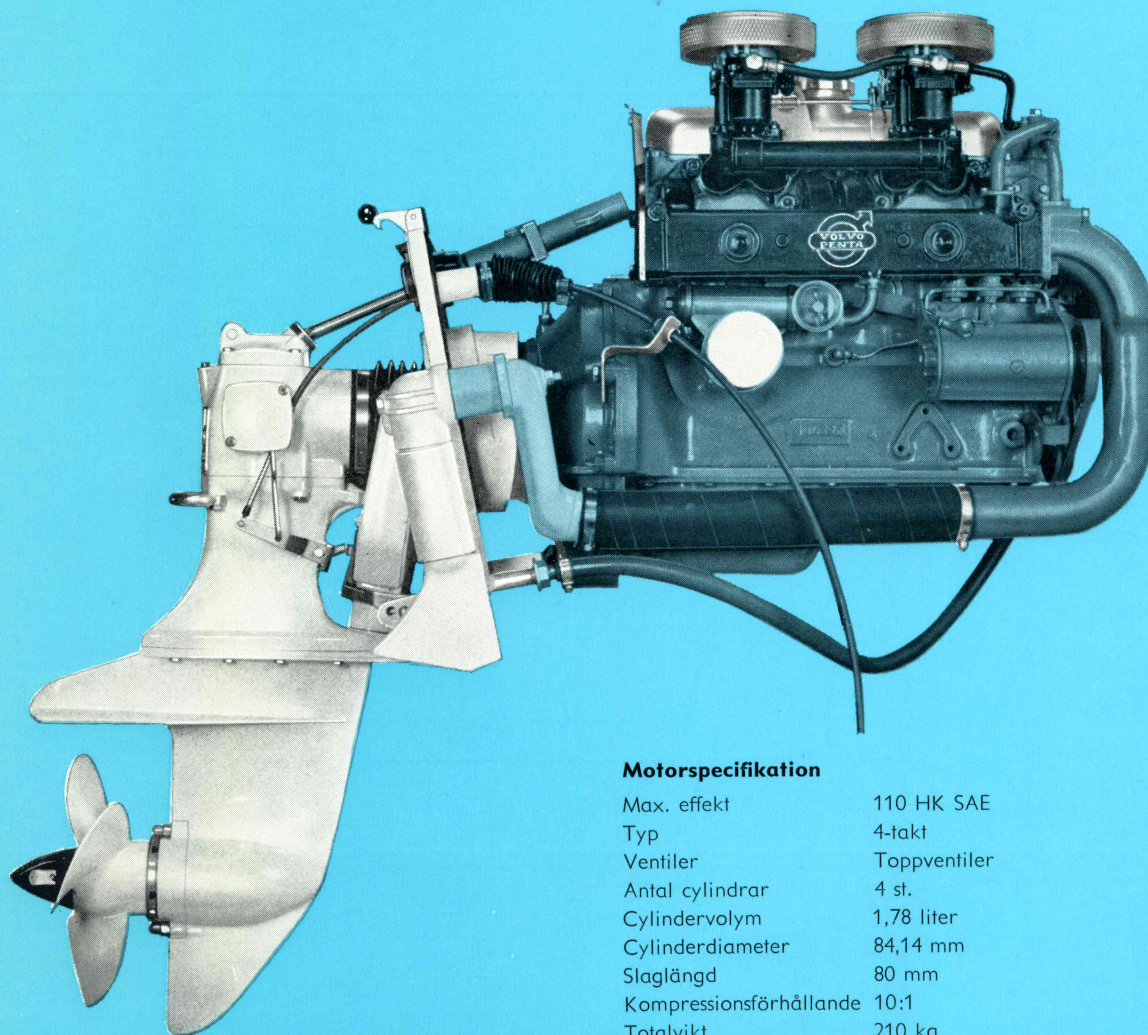

Enastående bränsleekonomi — ingen 2-takts utombordare eller 4-takts inom-utombordsmotor i motsvarande effektområde kan mäta sig med Aquamatic.

AQUAMATIC**110****Motorspecifikation**

Max. effekt	110 HK SAE
Typ	4-takt
Ventiler	Toppventiler
Antal cylindrar	4 st.
Cylindervolym	1,78 liter
Cylinderdiameter	84,14 mm
Slaglängd	80 mm
Kompressionsförhållande	10:1
Totalvikt	210 kg

AQUAMATIC ÄR DEN ENDA INOMBORDSMOTOR MED UTOMBORDSDRIVNING, DÄR BÅDA AGGREGATDELARNA ÄR TILLVERKADE AV SAMMA TILLVERKARE

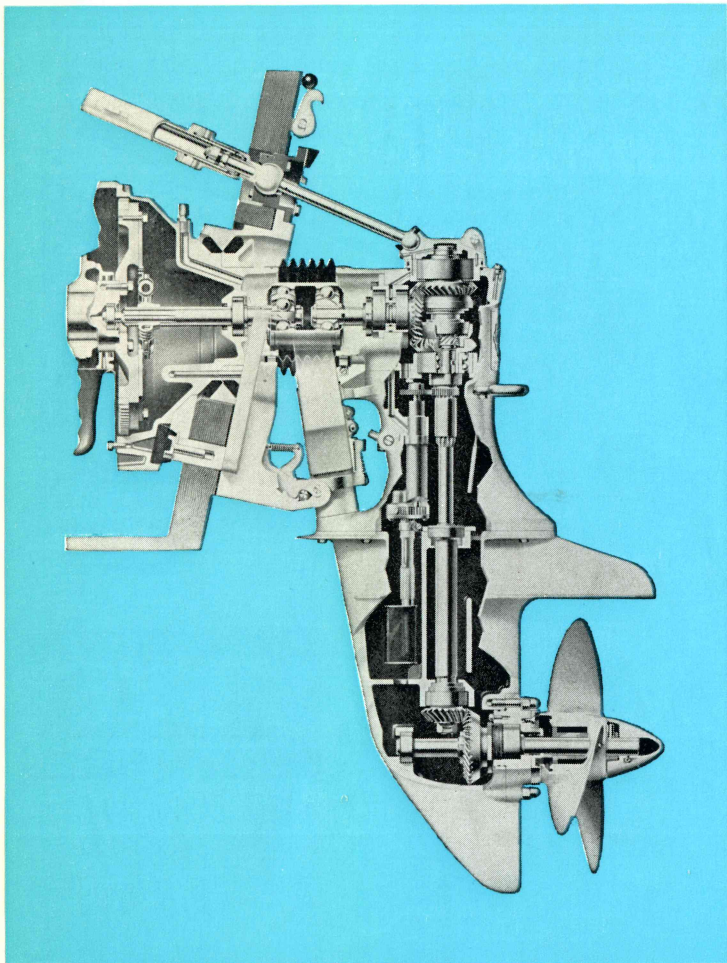

Allt talar för Aquamatic.

- Enastående åtkomlighet vid underhållsarbeten.
- Helt inkaplat svänghjulshus.
- 12-volts elektrisk utrustning.
- Helt inkaplad generator.
- Alla elektriska kablar till motorn, komplett monterade, anslutes direkt till instrumenttavlan med stickkontakt – inget kopplingsschema behövt.
- Saltvattenbeständig instrumentpanel med kompakt instrumentutrustning.
- Hög placerad startmotor, helt inkaplad för att eliminera all risk för slagvattensskador.
- Inombords-kylvattenpump monterad på motorn och driven direkt från kamaxeln via en elastisk koppling, lätt åtkomlig för service.
- Nyhet: lättare åtkomlig oljemätsticka placerad högst uppe på utombordsaggregatet.
- Effektiv oljekylare- och filterkombination. (Spin-on typ)

MÄTTSKISS

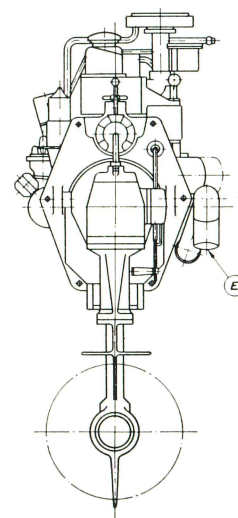
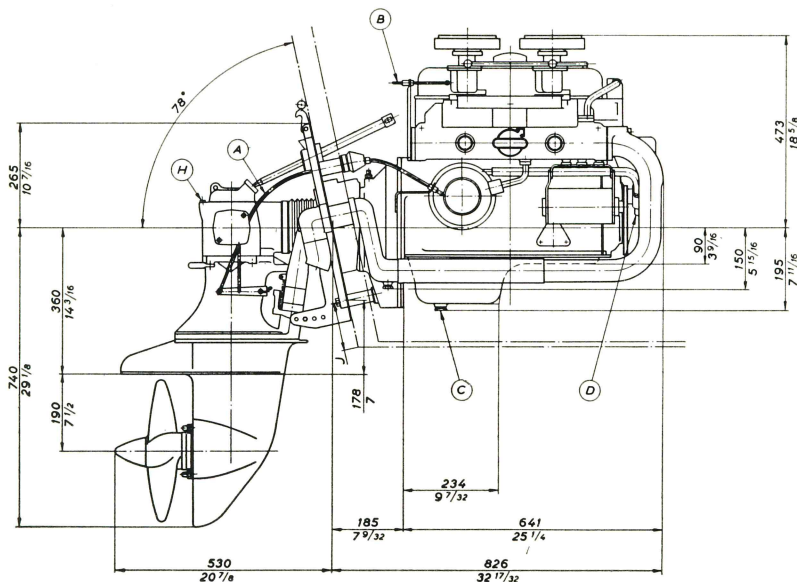
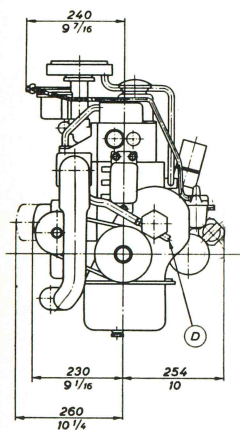

- A Växlingskabel
- B Gasspjällskabel
- C Oljeavlopp, där installationen tillåter sådant
- D Vattenintag: 5/8" slang
- E Avgasrör
- H Mätsticka



AB VOLVO PENTA

Box 392, Göteborg 1

Tel. 23 54 60 Telegram: Penta